

高精度KX/NXドライバによるハンディ締付けを実現

バランスアーム付きねじ締めドライバ

T型 アームドライバ[®] AD100T V型 アームドライバ[®] AD100V・AD500V

特長

1. 締付けの際に発生するトルク反力をアームが受けるので、作業者への負担を軽減します。
2. ドライバなどの吊り下げ物を軽く動かす事ができます。
3. 標準搭載ドライバは日東精工製ドライバ。多チャンネルの条件設定が可能です。対象ワークの変更にもフレキシブルに対応できます。
4. T型、V型の2タイプをラインナップ

日東精工製ドライバ

多チャンネルの設定が可能。

スムーズな動作

可動部にはボールブッシュ、リニアガイドを採用。

グリップ部

右の写真は、レバー式SW(オプション)です。

ドライバコントローラ & スイッチBOX

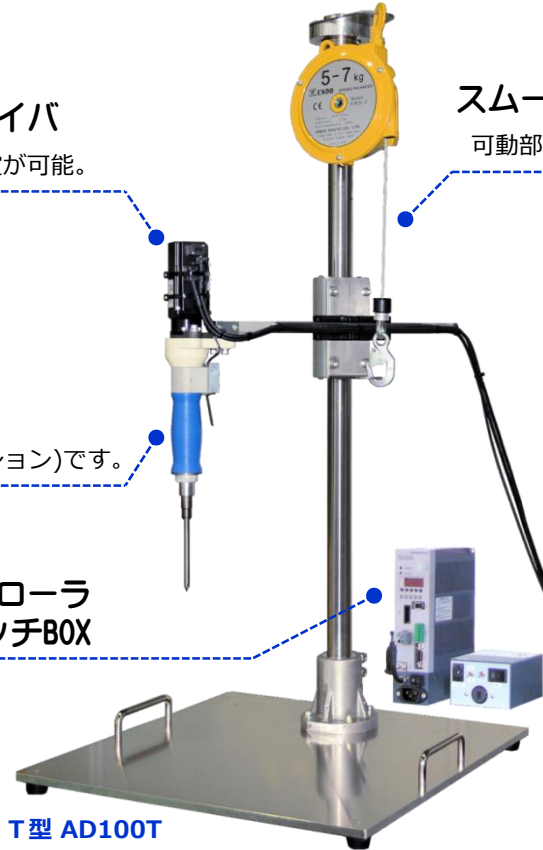

T型 AD100T



V型 (標準型) AD100V

写真の装置は構成例です。

■ 主な仕様

[]内はオプション

項目	T型 AD100T	V型 (標準型) AD100V	V型 (高剛性型) AD500V		
動作範囲 ※1	上下	400 mm (最大)	上下 (最大)	437mm	384mm
	前後	200mm	第1アーム	長さ	380mm
	旋回角度	150°	旋回角度	±110°	±120°
締付けトルク ※2	10N・m	第2アーム	長さ	420mm	
ドライバ ※3	KXドライバ, NXドライバ				
ビット先端形状 ※4	プラス、マイナス、六角、ボックスなど				
機械質量 (本体部)	約 18Kg	約 5Kg	約 15Kg		
チャンネル数	最大 16組 (出力トルク、締付動作など)				
自己診断機能	システム異常時エラーメッセージと外部への信号出力				
入力電源電圧 ※5	単相 200-230V 50/60Hz [単相 100-115V 50/60Hz]		単相 200-230V 50/60Hz		

(※1) 旋回方向は、基本的にフリー状態です。機械的ストッパが存在するものではありません。

(※2) 機械本体部の強度を考慮した値です。この数値を超えるトルクで御使用の場合は保証致しかねます。

(※3) ドライバの詳細は、別紙カタログをご覧ください。(KXドライバ, NXドライバ) (※4) 特殊形状のビットも承ります。部度、お問い合わせ下さい。

(※5) 搭載するドライバ型式によって、単相 200-230V 50/60Hz に限定される場合があります。

NITTO SEIKO CO.,LTD.

■ 外観寸法図 (単位: mm)

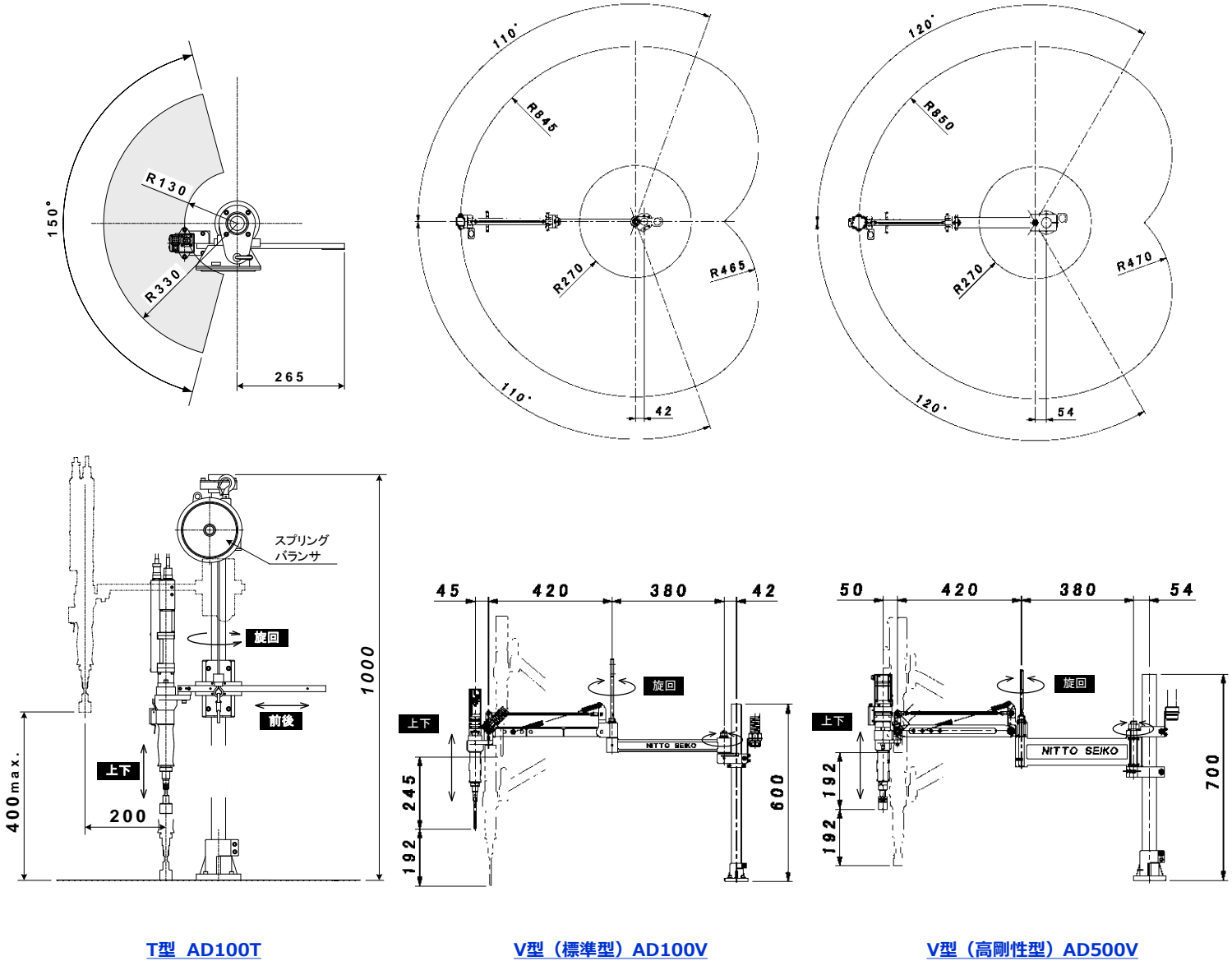

■ 各機器間の設置距離 (標準仕様)

接続機器名称	接続ケーブル名称	設置間距離
本社支柱(取付部) ~ コントローラ	ドライバケーブル(2m)	0.5m以内
コントローラ ~ スイッチBOX	外部I/Oケーブル(2m)	2m以内
コントローラ ~ 電源供給部	電源ケーブル(4m) ※1	4m以内
スイッチBOX ~ 電源供給部	電源ケーブル(3m) ※2	3m以内

※1 コンセントプラグなし
 ※2 コンセントプラグあり

■ スイッチBOX

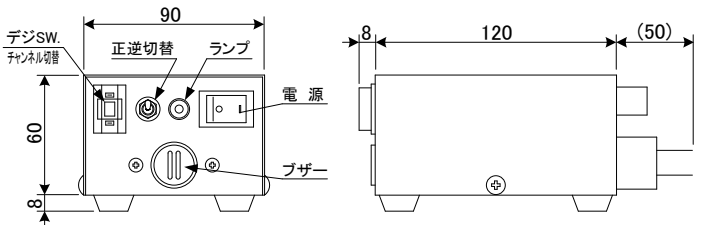

日東精工株式会社
 産機事業部

<https://www.nittoseiko.co.jp/>

産機事業部 〒623-0003 京都府綾部市城山町2 [代表] Tel (0773) 43-1550 fax (0773) 43-1554

■本社販売課 〒623-0003 京都府綾部市城山町2 Tel (0773) 42-1290 fax (0773) 43-1553

■北関東営業所 〒370-0523 群馬県邑楽郡大泉町吉田1221-3 Tel (0276) 63-8158 fax (0276) 63-8480

■東京支店 〒223-0052 横浜市港北区綱島東6-2-21 Tel (045) 546-4744 fax (045) 545-6935

■名古屋支店 〒465-0025 名古屋市名東区上社5-405 Tel (052) 709-5063 fax (052) 709-5065

■広島営業所 〒732-0052 広島市東区光町1-12-20 Tel (082) 207-0622 fax (082) 207-0623

もみじ広島光町ビル2階

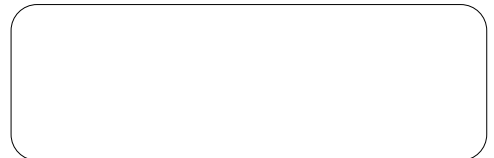

● 性能向上のため、予告なく仕様など変更させていただくことがあります。
 ● 本誌に記載されている製品名などの固有名詞は、各社の登録商標または商標です。